



Modell Nr.	Schwarz (BLACK)	F1 (N)	F3 (N)	Fi	Gewicht (WEIGHT) (gr)
				Andruckkraft (YIELD) (F1:Fi)	
811-1	B811-.....	1000	2500	27:1	700
811-2	B811-.....	3500	4500	36:1	1060
811-3	B811-.....	4000	6000	38:1	1600

F1 : Druckkraft (EXERTING FORCE), F3 : Haltekraft (HOLDING CAPACITY),
Fi : Anwendungskraft (APPLIED FORCE)



Befestigungsart : mit waagrechtm Fuß
Body Mounting Base: Horizontal

Produkteigenschaften;

Die Produkte sind sehr widerstandsfähig und somit auch für den Gebrauch bei schweren Einsätzen geeignet. Die Klemmbacken wurden aus warm geschmiedetem Stahl hergestellt. Die anderen Teile sind aus Qualitätsstahl gefertigt und für Korrosionsbeständigkeit galvanisch verzinkt.

Features of product;

The products are strenght and suitable for heavy duty. Clamping jaw made of hot forged steel. The other parts made of steel material and coated galvanized for corrosion resistance.

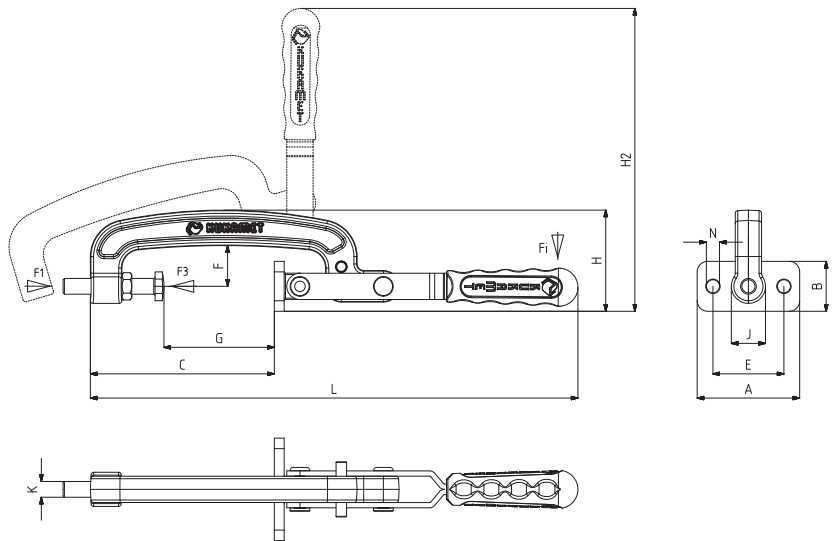

Modell Nr.	A	B	C	D	E	F	G Min.	G Max.	H	H2	J	K	L	M	N
811-1	58	38	77		40	24	23	50	60	204	16	8	282		Ø 8
811-2	68	38	110		45	28	46	80	69	217	20	10	330		Ø 8
811-3	78	38	140		54	31	53	100	77	230	26	12	372		Ø 10