

POČÍTADLO CYKLŮ

info@eichlercompany.com | www.eichlercompany.com



STŘIŽNÉ A DĚROVACÍ KOMPONENTY



PRŮŽINY



VODICÍ A KLIZNÉ KOMPONENTY



VYHAZOVAČE



KOMPONENTY DLE NOREM
AUTOMOBILOVÉHO PRŮMYSLU



KLÍNOVÉ JEDNOTKY



ZÁVITOVACÍ JEDNOTKY



SPECIALIZOVANÉ KOMPONENTY
PRO LISOVACÍ NÁSTROJE



HYDRAULICKÉ VÁLCE



PODKLÁDACÍ PLECHY
A PLANŽETY



PODAVAČE PLECHŮ,
ROVNAČKY, ODVÍJEČKY



ZAKÁZKOVÝ VÝROBA
DLE VÝKRESOVÉ DOKUMENTACE

EICHLER COMPANY a.s.



Společnost byla založena v roce 2000 a její činnost navázala na předchozí aktivity a specializaci zakladatele jako fyzické osoby v oboru konstrukce tvářecích strojů. Od samého počátku společnost směřovala do oblasti normalizovaných dílů pro lisovací nástroje a formy pro automobilový průmysl, kde zároveň s rozvojem v dalších oblastech průmyslu a strojírenství posiluje své postavení.

Neustálým procesem zlepšování, rozvojem vlastních administrativních, výrobních i technologických možností buduje společnost v dnešním světě své jméno jako transparentní a důvěryhodný obchodní partner, hrdý zaměstnavatel a zodpovědný člen kulturního společenství.

Naším cílem je poskytovat značkové výrobky a služby prvotřídní kvality a hodnoty, které zlepšují životy spotřebitelů, a to nejen nyní, ale i v budoucnosti. Díky tomu nás zákazníci odměňují vedoucím postavením na trhu.

Pevně věříme v budoucnost naší společnosti, věříme v úspěch našich zákazníků, partnerů a zaměstnanců skrze dlouhodobou spolupráci a silné etické hodnoty, které nás spojují v každodenní práci den za dnem. Naše budoucnost je v našich rukách.

Ing. LEOŠ EICHLER

ředitel společnosti | člen představenstva

Ušetřete čas a peníze pomocí naší Cad-podpory.

Na naší domovské stránce www.eichlercompany.com najdete počítadlo cyklů ke stažení ve všech typech formátů.

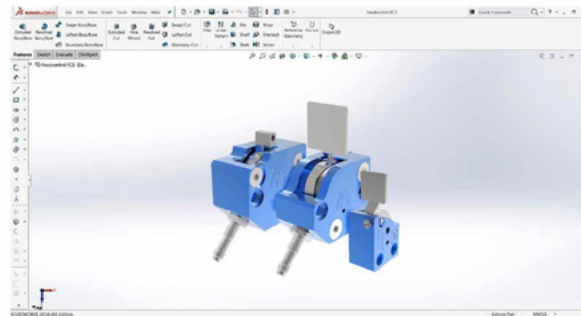

PODPORA CAD

Počítadlo cyklů FC1

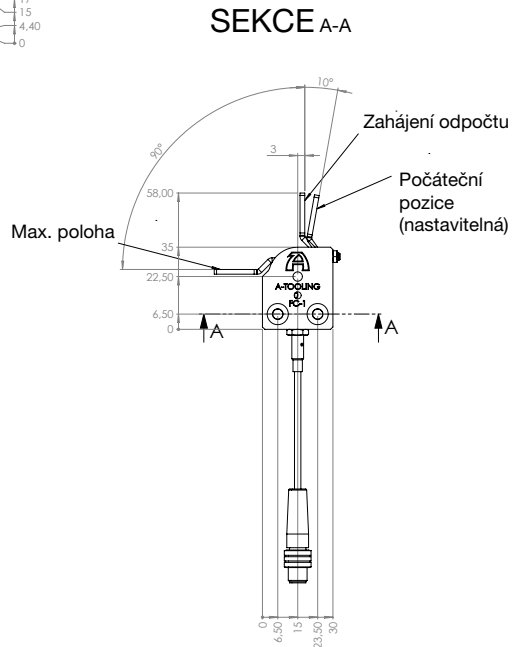
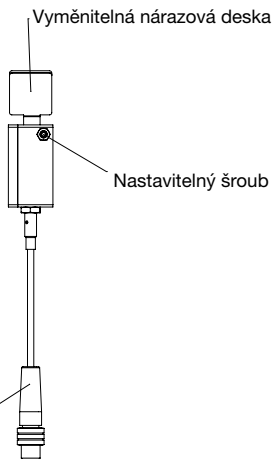
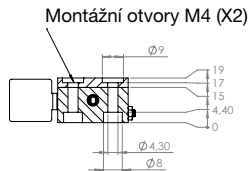

Počítadlo cyklů FC2

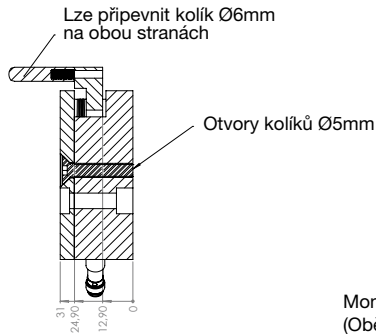

SEKCE A-A

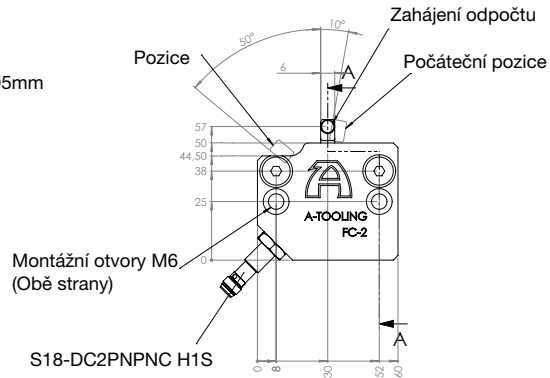

Počítadlo cyklů FC3

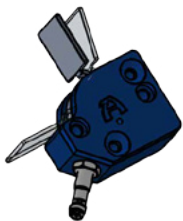

Vyměnitelná nárazová deska

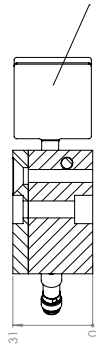

SEKCE A-A

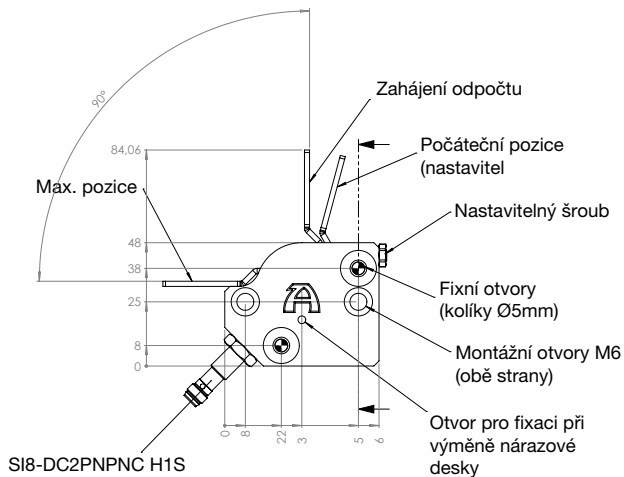

Montáž FC3

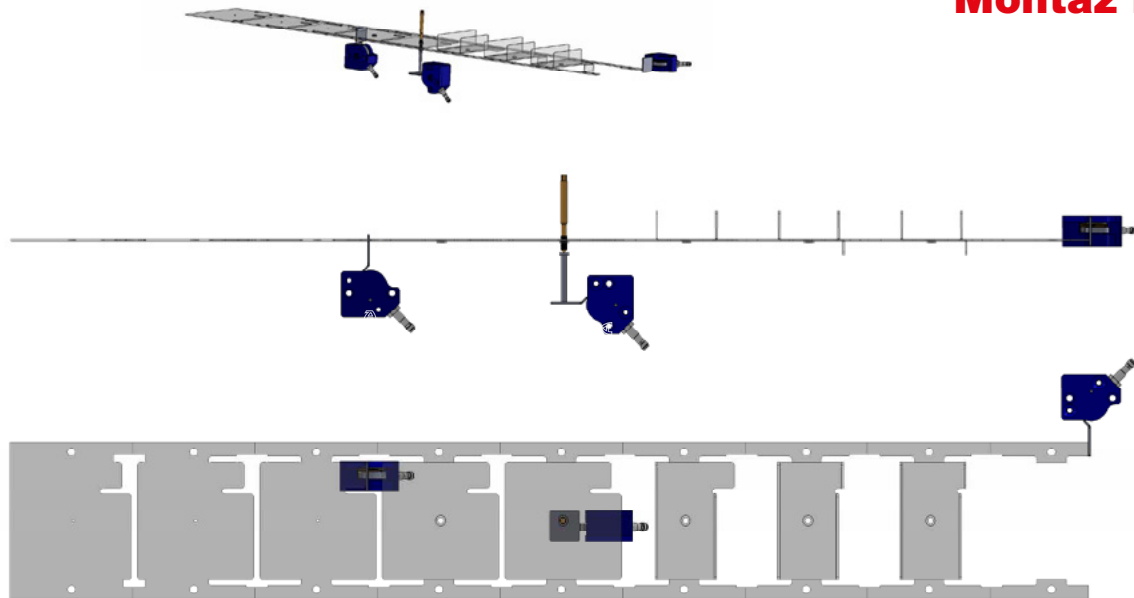

- vinuté pružiny ISO 10243, plynové pružiny, polyuretanové pružiny
- střížníky, střížnice DIN 9861/1, ISO 6752, ISO 8020
- vyhazovače (kalené, nitrídané, válcové, ploché, trubkové DIN 1530/1, ISO 6751)
- vodící pouzdra ocelová a samomazná, vodící sloupky, desky, lišty, klínové jednotky, stojánky
- regulátory pro řízení a kontrolu procesů vstřikování
- přesné broušené ocelové desky do forem, nástrojů a rámy forem
- přesné pásy, planžety, fólie, pásy ze speciální pružné oceli, fólie z neželezných kovů
- zakázková výroba podle výkresové dokumentace
- **EXPRESNÍ VÝROBA střížníků a střížnic do 24 hodin**



Nová 486/32
591 02 Žďár nad Sázavou
Czech republic

tel.: +420 565 653 111
fax +420 566 624 323
e-mail: info@eichlercompany.com