

MATERIÁL, TVRDOST
 OCEL: CPM M4, 60-62 HRC
 HLAVA: 45-55 HRC

XESB

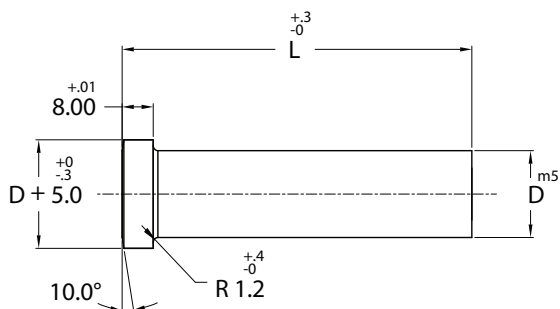

XECB

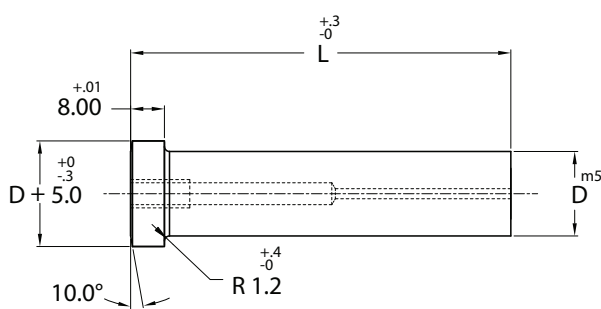

| KATALOG. ZNAČENÍ | TĚLO STŘIŽNÍKU Ø D | CELKOVÁ DÉLKA "L" | | | |
|---------------------|--------------------------|-------------------|----|----|-----|
| | | 70 | 80 | 90 | 100 |
| XESB 08 | 8 | • | • | • | • |
| XESB 10 | 10 | • | • | • | • |
| XESB 13 | 13 | • | • | • | • |
| XESB 16 | 16 | • | • | • | • |
| XESB 20 | 20 | • | • | • | • |
| XESB 25 | 25 | • | • | • | • |
| XESB 32 | 32 | • | • | • | • |

| KATALOG. ZNAČENÍ S VYHAZOVAČEM | TĚLO STŘIŽNÍKU Ø D | CELKOVÁ DÉLKA "L" | | | | VYHAZOVAČ VELIKOST |
|--------------------------------------|--------------------------|-------------------|----|----|-----|-----------------------|
| | | 70 | 80 | 90 | 100 | |
| XECB 08 | 8 | • | • | • | • | EAE 4 |
| XECB 10 | 10 | • | • | • | • | EAE 5 |
| XECB 13 | 13 | • | • | • | • | EAE 5 |
| XECB 16 | 16 | • | • | • | • | EAE 6 |
| XECB 20 | 20 | • | • | • | • | EAE 6 |
| XECB 25 | 25 | • | • | • | • | EAE 6 |
| XECB 32 | 32 | • | • | • | • | EAE 6 |

PŘÍKLAD OBJEDNÁNÍ:

XESB 16-90
XECB 20-100

PRO STANDARDNÍ A NESTANDARDNÍ ÚPRAVY
 SE PODÍVEJTE NA STRANY 39-44.

DALŠÍ VELIKOSTI STŘIŽNÍKŮ A MATERIÁLŮ NA POPTÁNÍ.